

KICKR_{AXIS}

action-feet

QUICK START GUIDE AND INSTRUCTIONS



wahoo

For safety, read this manual and all safety information thoroughly before assembly and use.

- Full setup instructions, videos, and information about app compatibility can be found on our website at www.wahoofitness.com/instructions/kickraxis.
- Assemble the KICKR AXIS Feet only as stated in the information contained in this manual.
- Do not modify the KICKR AXIS Feet.
- Images may not reflect final product exactly.

The following instructions must be observed at all times in order to prevent personal injury and physical damage to equipment and surroundings. The instructions are classified according to the degree of danger or damage which may occur if the product is used incorrectly:

 **DANGER**

Failure to follow the instructions will result in death or serious injury.

 **WARNING**

Failure to follow the instructions will result in death or serious injury.

 **CAUTION**

Failure to follow the instructions could cause personal injury and/or physical damage to equipment or surroundings.

KICKR AXIS Quick Start Guide

For expanded instructions please visit our website by scanning this QR code:



CAUTION

- Before beginning or modifying any exercise program please consult your physician.
- Do not attempt to dismount the bicycle while the flywheel is in motion.
- Keep children and pets away from the KICKR while in use.
- Only use the KICKR on a stable, level surface with properly adjusted leveling feet.
- Use caution when standing while riding on the KICKR.
- Keep the KICKR away from water.
- Only use the power adapter that comes with the KICKR.

Thank you for purchasing the Wahoo KICKR AXIS!

LEARN MORE:

For instructional videos, compatible apps, FAQs, or to submit a support request please visit: www.wahoofitness.com/support

PLEASE CONTACT US WITH QUESTIONS OR CONCERNS AT:

Wahoo Fitness
90 W. Wieuca Rd NE
Suite 110
Atlanta, GA 30342 United States

TELEPHONE:

United States: 1-877-978-1112
Germany: +49-30-568-373827
United Kingdom: +44-800-808-5773
Phone Hours: Monday - Friday
10am-7pm Eastern Time Zone

UNPACKING

1. (2) Small AXIS Top Caps
2. (2) Middle AXIS Top Caps
3. (2) Large AXIS Top Caps
4. (1) Rear AXIS Foot
5. (1) Front AXIS Foot
6. (2) M4x10mm bolts for the replacement Rear AXIS Foot (these are very small bolts for the rear foot)
7. (2) Older Generation KICKR Outrigger Bolts (these will look like the existing bolt that threads them in but slightly different pitch)

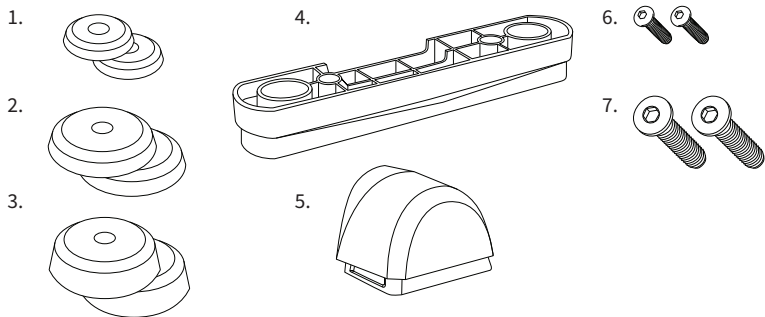

P PROTIP: Save all packaging and protective material for transportation and storage.

INSTALLING AXIS FEET

- (1) Set the KICKR on the edge of the rear base foot

Replace the Rear Base Foot

- (2) Remove the existing bolts
- (3) Remove the existing base
- (4) Install the new AXIS base foot with the supplied bolts m4x10

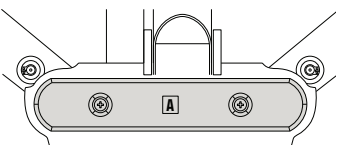
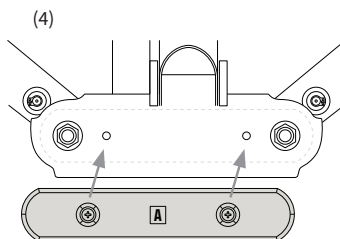
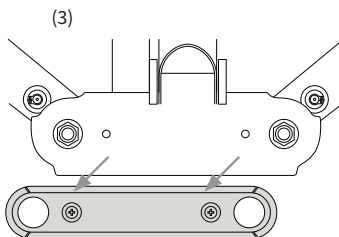
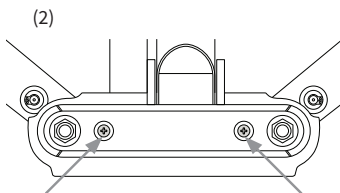
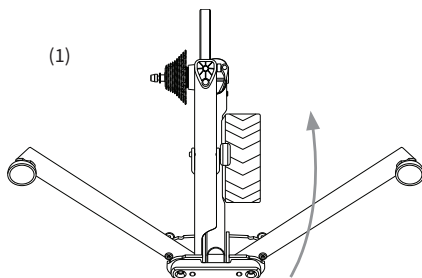

Replace the Front Foot

- (5) Unscrew the existing front foot bolt
- (6) Remove existing foot
- (7) Install new AXIS front foot with existing bolt

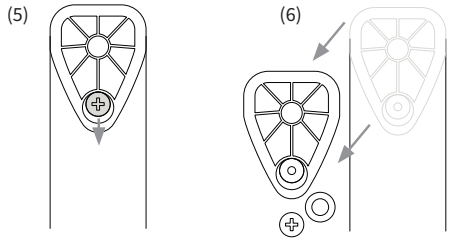

Replace the Outrigger Feet

- (8) Unscrew the existing KICKR feet
- (9) Remove the lock ring from the existing KICKR foot
- (10) Install the desired AXIS cap on the outrigger foot.
Note: If you have a KICKR gen 1, 2 or 3 then use the alternate bolts. Refer to the chart below for starting AXIS Cap.
- (11) Install the lock ring on the AXIS foot
- (12) Thread in the new AXIS foot

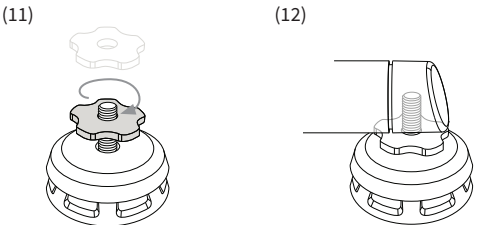
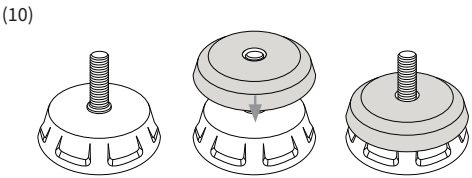
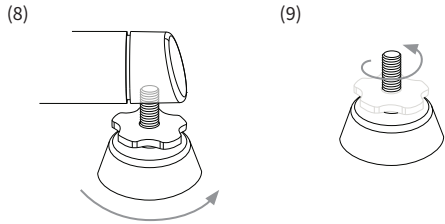
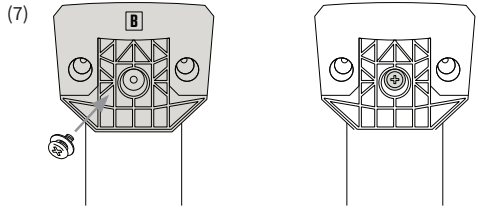

0-140 lbs (0 - 63 kg)
Use smallest diameter cap

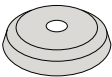

141-180 lbs (63 - 81 kg)
Use middle cap
(installed by default)

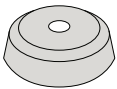

181 lbs +
Use largest diameter cap

Por seguridad, lea este manual y toda la información de seguridad antes de armar y usar.

- Puede encontrar instrucciones completas de instalación, videos e información sobre compatibilidad de aplicaciones en nuestro sitio web en www.wahoofitness.com/instructions/kickraxis.
- Ensamble el KICKR solo como se indica en la información contenida en este manual
- No modifique el KICKR.
- Las imágenes pueden no reflejar exactamente el producto final.

Deben observarse las siguientes instrucciones en todo momento para evitar lesiones personales y daños físicos al equipo y sus alrededores. Las instrucciones se clasifican según el grado de peligro o daño que puede ocurrir si el producto se usa incorrectamente:

⚠ PELIGRO

El incumplimiento de las instrucciones provocará la muerte o lesiones graves.

⚠ ADVERTENCIA

El incumplimiento de las instrucciones provocará la muerte o lesiones graves.

⚠ PRECAUCIÓN

No seguir las instrucciones puede causar Lesiones y / o daños físicos a los equipos o alrededores.

KICKR AXIS Guía de inicio rápido

Para obtener instrucciones más detalladas, visite nuestro sitio web escaneando este código QR:



PRECAUCIÓN

- Antes de iniciar o modificar cualquier programa de ejercicio consulte a su médico.
- No intente desmontar la bicicleta mientras el volante está en movimiento.
- Mantenga a los niños y las mascotas alejados del KICKR mientras esté en uso.
- Utilice el KICKR solo en una superficie estable y nivelada con patas niveladoras correctamente ajustadas.
- Tenga cuidado al pararse mientras conduce en el KICKR.
- Mantenga el KICKR alejado del agua.
- Solo use el adaptador de corriente que viene con el KICKR.

¡Gracias por comprar el Wahoo KICKR AXIS!

APRENDE MÁS:

Para ver videos instructivos, aplicaciones compatibles, preguntas frecuentes o para enviar una solicitud de soporte, visite: www.wahoofitness.com/support

CONTÁCTENOS CON PREGUNTAS O PREOCUPACIONES EN:

Wahoo Fitness
90 W. Wieuca Rd NE
Suite 110
Atlanta, GA 30342 United States

TELÉFONO:

Estados Unidos: 1-877-978-1112
Alemania: +49-30-568-373827
Reino Unido: +44-800-808-5773
Horario de atención: lunes a viernes
10 am-7pm Zona horaria del este

DESEMBALAJE

1. (2) Tapas superiores AXIS pequeñas
2. (2) Tapas superiores del AXIS medio (instaladas por defecto)
3. (2) Tapas superiores AXIS grandes
4. (1) Pie trasero AXIS
5. (1) Pie delantero AXIS
6. (2) pernos M4x10mm para el pie posterior del EJE trasero (estos son pernos muy pequeños para el pie trasero)
7. (2) Pernos de estabilizadores KICKR de generación anterior (se parecerá al perno existente que los rosca en un tono diferente)

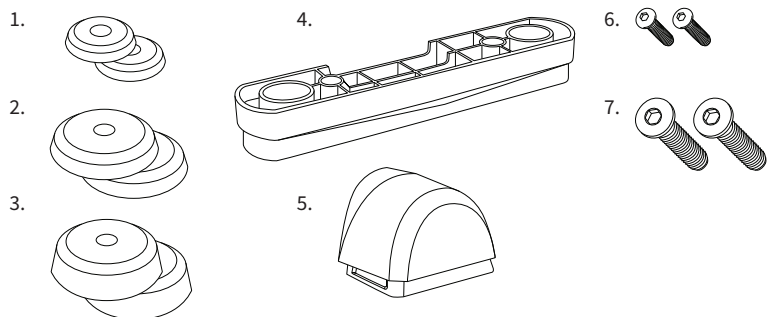

P **PROTIP:** guarde todo el material de embalaje y protección para su transporte y almacenamiento.

INSTALACIÓN DE PIES AXIS

(1) Ajuste el KICKR en el borde del pie de la base trasera

Reemplace el pie de la base trasera

- (2) Retire los tornillos existentes
- (3) Eliminar la base existente
- (4) Instale el nuevo pie base AXIS con los tornillos suministrados m4x10

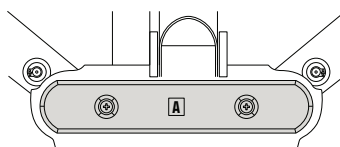
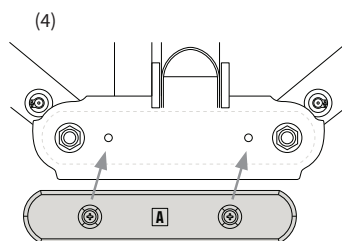
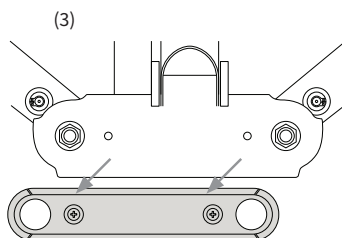
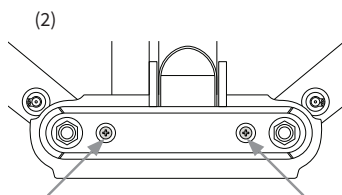
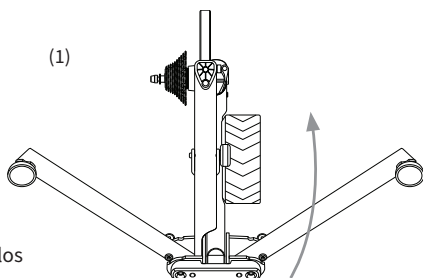

Reemplace el pie delantero

- (5) Desatornille el frente existente perno de pie
- (6) Eliminar el pie existente
- (7) Instale el nuevo pie delantero AXIS con perno existente

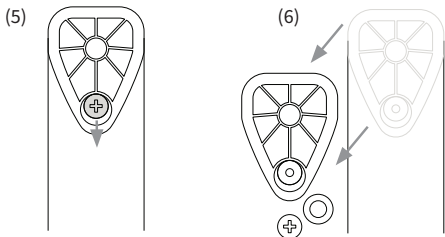

Reemplace los pies del estabilizador

- (8) Desatornille el existente KICKR pies
- (9) Retire el anillo de bloqueo del pie KICKR existente
- (10) Instale la tapa de AXIS deseada en el pie del estabilizador. *Nota: Si tiene un KICKR de generación 1, 2 o 3, use los tornillos alternativos. Consulte la tabla a continuación para iniciar AXIS Cap.*
- (11) Instale el anillo de bloqueo en el pie AXIS
- (12) Hilo en el nuevo pie AXIS

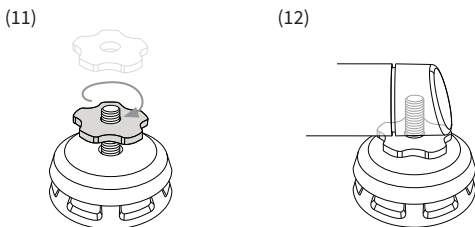
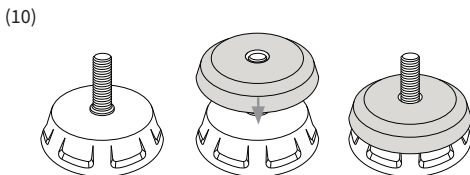
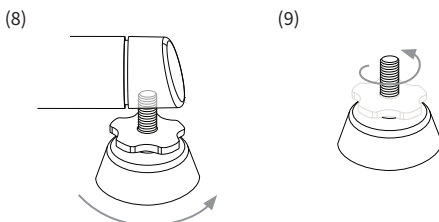
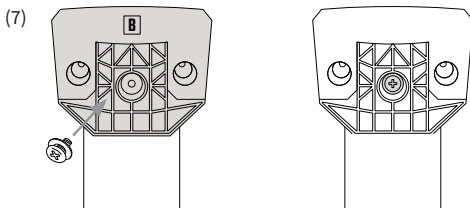

0-140 lbs (0-63 kg)
Use la tapa de diámetro más pequeño

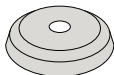

141-180 lbs (63-81 kg)
Use la tapa media (instalado por defecto)

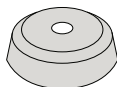

181 libras + (82 kg +)
Use la tapa de mayor diámetro

Pour plus de sécurité, lisez attentivement ce manuel et toutes les informations de sécurité avant l'assemblage et l'utilisation.

- Des instructions de configuration complètes, des vidéos et des informations sur la compatibilité des applications sont disponibles sur notre site Web à l'adresse **www.wahoofitness.com/instructions/kickraxis**.
- Assemblez le KICKR uniquement comme indiqué dans les informations contenues dans ce manuel.
- Ne modifiez pas le KICKR.
- Les images peuvent ne pas refléter exactement le produit final.

Les instructions suivantes doivent être respectées à tout moment afin d'éviter des blessures et des dommages physiques à l'équipement et à l'environnement. Les instructions sont classées selon le degré de danger ou de dommages pouvant survenir en cas d'utilisation incorrecte du produit:

⚠ DANGER

Le non-respect des instructions entraînera la mort ou des blessures graves.

⚠ ATTENTION!

Le non-respect des instructions entraînera la mort ou des blessures graves.

⚠ AVERTISSEMENT

Le non-respect des instructions peut entraîner des blessures et / ou dommages physiques à l'équipement ou à l'environnement.

Guide de démarrage rapide KICKR AXIS

Pour des instructions détaillées, veuillez visiter notre site Web en scannant ce code QR:



AVERTISSEMENT

- Avant de commencer ou de modifier tout programme d'exercice, veuillez consulter votre médecin.
- N'essayez pas de démonter le vélo lorsque le volant est en mouvement.
- Éloignez les enfants et les animaux domestiques du KICKR pendant son utilisation.
- N'utilisez le KICKR que sur une surface stable et de niveau avec des pieds de mise à niveau correctement ajustés.
- Soyez prudent lorsque vous vous tenez debout lorsque vous roulez sur le KICKR.
- Gardez le KICKR éloigné de l'eau. Utilisez uniquement l'adaptateur secteur fourni avec le KICKR.

Merci d'avoir acheté le Wahoo KICKR AXIS!

APPRENDRE ENCORE PLUS:

Pour des vidéos pédagogiques, des applications compatibles, des FAQ ou pour soumettre une demande d'assistance, veuillez visiter:

www.wahoofitness.com/support

VEUILLEZ NOUS CONTACTER POUR DES QUESTIONS OU DES PRÉOCCUPATIONS À:

Wahoo Fitness
90 W. Wieuca Rd NE
Suite 110
Atlanta, GA 30342 United States

TÉLÉPHONE:

United States: 1-877-978-1112

Germany: +49-30-568-373827

United Kingdom: +44-800-808-5773

Heures de téléphone: du lundi au vendredi 10h-19h Fuseau horaire de l'Est"

DÉBALLAGE

1. (2) Petits capuchons supérieurs AXIS
2. (2) Capuchons supérieurs AXIS du milieu (installés par défaut)
3. (2) Grands capuchons supérieurs AXIS
4. (1) Pied arrière AXIS
5. (1) Pied avant AXIS
6. (2) boulons M4x10mm pour le pied arrière AXIS de remplacement (ce sont de très petits boulons pour le pied arrière)
7. (2) Boulons d'ancrage KICKR d'ancienne génération (cela ressemblera au boulon existant qui les enfile mais à un pas différent)

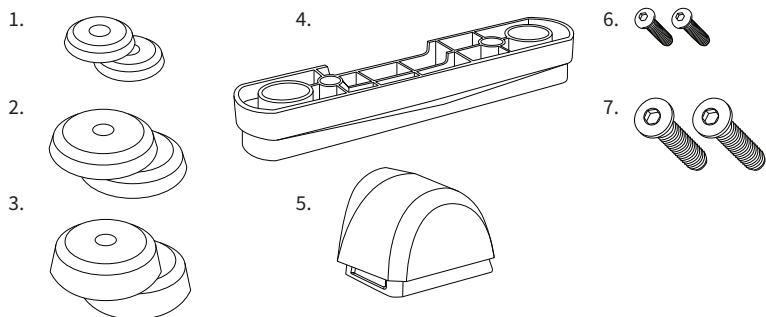

P **PROTIP:** Conservez tous les matériaux d'emballage et de protection pour le transport et le stockage.

INSTALLATION DES PIEDS AXIS

(1) Placez le KICKR sur le bord du pied arrière de la base

Remplacer le pied arrière de la base

- (2) Retirez les boulons existants
- (3) Retirez la base existante
- (4) Installez le nouveau pied de base AXIS avec les boulons fournis m4x10

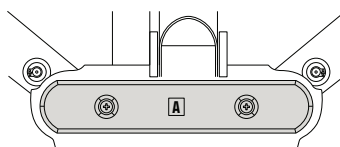
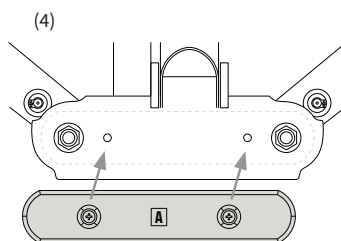
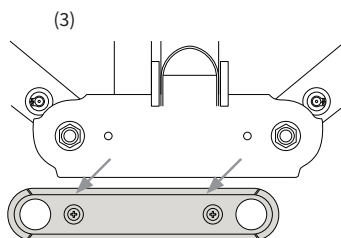
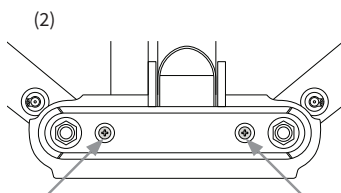
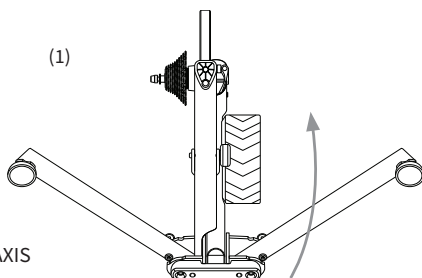

Remplacez le pied avant

- (5) Dévissez la façade existante
boulon de pied
- (6) Supprimer le pied existant
- (7) Installer le nouveau pied avant
AXIS avec boulon existant

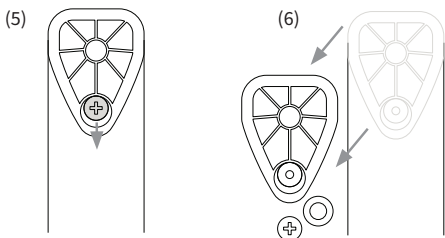

Remplacer les pieds de stabilisateur

- (8) Dévisser l'existant
Pieds KICKR
- (9) Retirez la bague de
verrouillage de la pied
KICKR existant
- (10) Installez le capuchon
AXIS souhaité sur le pied
stabilisateur. *Remarque: Si
vous avez un KICKR génération
1, 2 ou 3, utilisez les boulons
alternatifs. Reportez-vous
au tableau ci-dessous pour
démarrer AXIS Cap.*
- (11) Installez la bague de
verrouillage sur le pied AXIS
- (12) Enfiler le nouveau pied AXIS

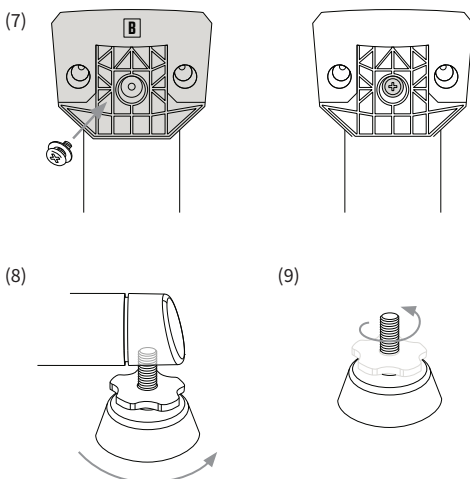

0-140 lb (0 - 63 kg)
Utilisez un bouchon de
plus petit diamètre

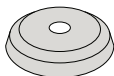

141 à 180 lb (63 à 81 kg)
Utiliser la casquette moyenne
(installé par défaut)

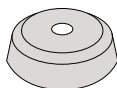

181 lb + (82 kg +)
Utilisez un bouchon de
plus grand diamètre

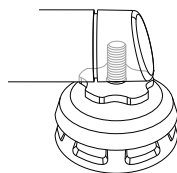
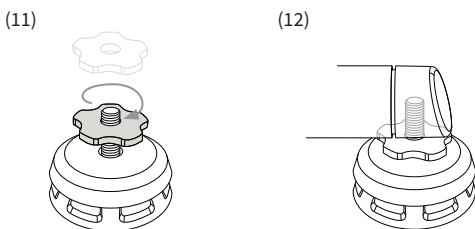
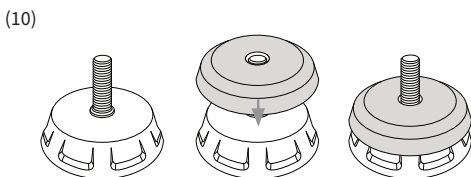

Per motivi di sicurezza, leggere attentamente questo manuale e tutte le informazioni sulla sicurezza prima del montaggio e dell'uso.

- Le istruzioni complete per l'installazione, i video e le informazioni sulla compatibilità delle app sono disponibili sul nostro sito Web all'indirizzo www.wahoofitness.com/instructions/kickraxis.
- Montare il KICKR solo come indicato nelle informazioni contenute in questo manuale.
- Non modificare il KICKR.
- Le immagini potrebbero non rispecchiare esattamente il prodotto finale.

Le seguenti istruzioni devono essere sempre osservate per prevenire lesioni personali e danni fisici all'apparecchiatura e all'ambiente circostante. Le istruzioni sono classificate in base al grado di pericolo o danno che può verificarsi se il prodotto viene utilizzato in modo errato:

⚠ PERICOLO

La mancata osservanza delle istruzioni comporterà la morte o lesioni gravi.

⚠ AVVERTIMENTO

La mancata osservanza delle istruzioni comporterà la morte o lesioni gravi.

⚠ ATTENZIONE

La mancata osservanza delle istruzioni potrebbe causare problemi personali lesioni e / o danni fisici all'apparecchiatura o all'ambiente circostante.

KICKR AXIS Guida rapida

Per istruzioni estese, visitare il nostro sito Web scansionando questo codice QR:



ATTENZIONE

- Prima di iniziare o modificare qualsiasi programma di allenamento si prega di consultare il proprio medico.
- Non tentare di smontare la bicicletta mentre il volano è in movimento.
- Tenere lontani bambini e animali domestici da KICKR durante l'uso.
- Utilizzare KICKR solo su una superficie piana e stabile con piedini di livellamento regolati correttamente.
- Prestare attenzione quando si è in piedi mentre si guida sul KICKR.
- Tenere il KICKR lontano dall'acqua.
- Utilizzare solo l'alimentatore fornito con KICKR.

Grazie per aver acquistato Wahoo KICKR AXIS!

PER SAPERNE DI PIÙ:

Per video didattici, app compatibili, domande frequenti o per inviare una richiesta di supporto, visitare: www.wahoofitness.com/support

PER FAVORE CONTATTACI CON DOMANDE O INTERESSE A:

Wahoo Fitness
90 W. Wieuca Rd NE
Suite 110
Atlanta, GA 30342 United States

TELEFONO:

United States: 1-877-978-1112
Germany: +49-30-568-373827
United Kingdom: +44-800-808-5773
Orario telefonico: dal lunedì al venerdì
10: 00-19: 00 Fuso orario orientale

DISIMBALLAGGIO

1. (2) Tappi superiori AXIS piccoli
2. (2) Tappi superiori AXIS centrali (installati per impostazione predefinita)
3. (2) Tappi superiori AXIS grandi
4. (1) Piedino AXIS posteriore
5. (1) Piedino AXIS anteriore
6. (2) Bulloni M4x10mm per il piede AXIS posteriore di ricambio (si tratta di bulloni molto piccoli per il piede posteriore)
7. (2) Bulloni stabilizzatori KICKR di vecchia generazione (questo sembrerà il bullone esistente che li infila ma con un passo diverso)

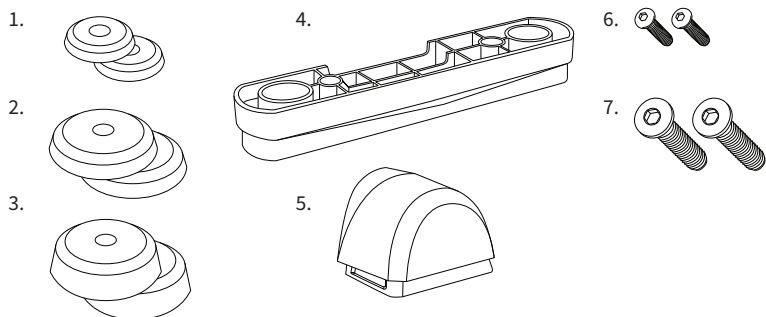

P **PROTIP:** conservare tutto l'imballaggio e il materiale protettivo per il trasporto e lo stoccaggio.

INSTALLAZIONE DEI PIEDI AXIS

(1) Impostare KICKR sul bordo del piede della base posteriore

Sostituire il piedino per base posteriore

- (2) Rimuovere i bulloni esistenti
- (3) Rimuovere la base esistente
- (4) Installare il nuovo piede base AXIS con i bulloni in dotazione m4x10

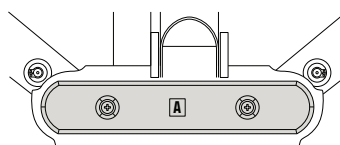
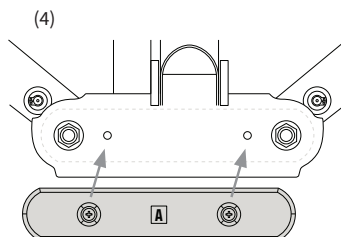
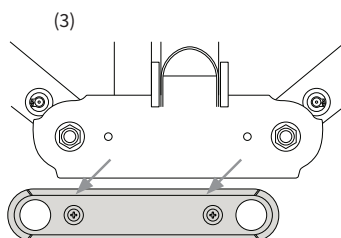
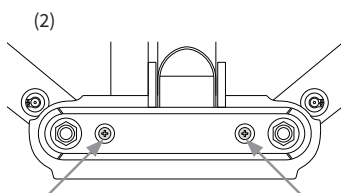
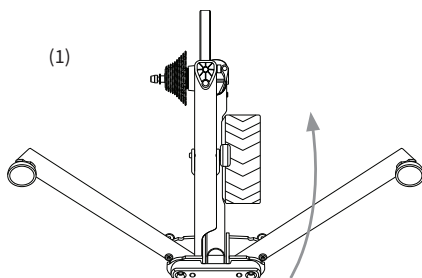

Sostituire il piedino anteriore

- (5) Svitare la parte anteriore esistente bullone del piede
- (6) Rimuovere il piede esistente
- (7) Installare il nuovo piedino anteriore AXIS con bullone esistente

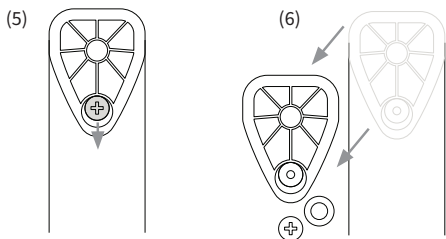
**Sostituire i piedi degli stabilizzatori**

- (8) Svitare l'esistente Piedi KICKR
- (9) Rimuovere l'anello di bloccaggio da il piede KICKR esistente
- (10) Installare il cappuccio AXIS desiderato sul piedino stabilizzatore. *Nota: se si dispone di una generazione KICKR 1, 2 o 3, utilizzare i bulloni alternativi. Fare riferimento alla tabella seguente per l'avvio di AXIS Cap.*
- (11) Installare l'anello di bloccaggio sul piede AXIS
- (12) Infilare il nuovo piedino AXIS

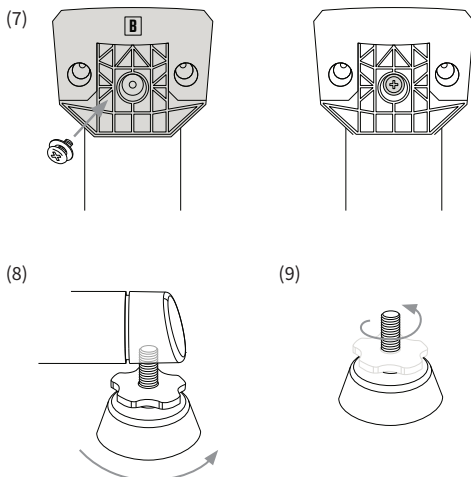
**0-140 lb (0 - 63 kg)**

Utilizzare il cappuccio di diametro più piccolo

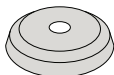
**63-181 kg (141-180 lbs)**

Usa il tappo centrale (installato per impostazione predefinita)

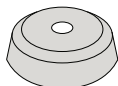
**181 libbre + (82 kg +)**

Utilizzare un cappuccio di diametro maggiore

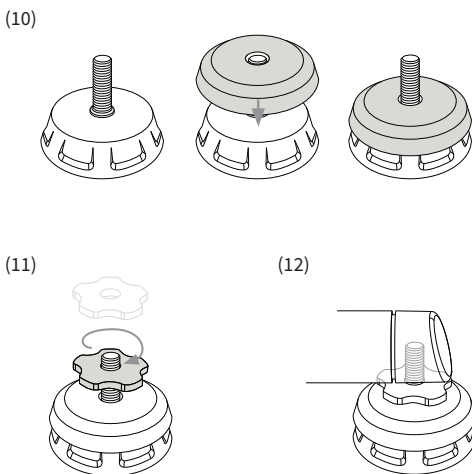

안전을 위해 조립 및 사용하기 전에이 설명서와 모든 안전 정보를 자세히 읽으십시오.

- 전체 설정 지침, 비디오 및 앱 호환성에 대한 정보는 웹 사이트 www.wahoofitness.com/instructions/kickraxis에서 찾을 수 있습니다 **www.wahoofitness.com/instructions/kickraxis**.
- 포함 된 정보에 명시된대로 KICKR을 조립하십시오. 이 매뉴얼에서.
- KICKR을 수정하지 마십시오.
- 이미지는 최종 제품을 정확하게 반영하지 않을 수 있습니다.

신체 상해 및 장비 및 주변 환경의 물리적 손상을 방지하려면 다음 지침을 항상 준수해야 합니다. 지침은 정도에 따라 분류됩니다. 제품을 잘못 사용하면 발생할 수 있는 위험 또는 손상



위험

지침을 따르지 않으면 사망에 이를 수 있습니다 또는 심각한 부상.



경고

지침을 따르지 않으면 사망에 이를 수 있습니다 또는 심각한 부상.



주의

지침을 따르지 않으면 개인이 발생할 수 있습니다 장비 또는 주변 환경의 부상 및 / 또는 물리적 손상.

KICKR AXIS 빠른 시작

안내서

자세한 지침은 웹 사이트를 방문하십시오
오 이 QR 코드를 스캔하여 :



 주의

- 시작하거나 수정하기 전에 모든 운동 프로그램은 의사와 상담하십시오.
- 플라이월이 작동하는 동안 자전거를 분리하지 마십시오.
- 사용하는 동안 어린이와 애완 동물을 키커로부터 멀리하십시오.
- 수평 조정 받침대가 올바르게 조정된 안정된 수평 표면에서만 KICKR을 사용하십시오.
- KICKR을 타면서 서있을 때는 주의하십시오.
- KICKR을 물과 떨어진 곳에 두십시오.
- KICKR과 함께 제공된 전원 어댑터만 사용하십시오.

Wahoo KICKR AXIS를 구입해 주셔서 감사합니다!

더 알아보기:

교육용 비디오, 호환되는 앱, FAQ 또는 지원 요청을 제출하려면 www.wahoofitness.com/support 를 방문하십시오.

질문이나 문제가 있으면 다음 연락처로 문의하십시오.

Wahoo Fitness

90 W. Wieuca Rd NE

Suite 110

Atlanta, GA 30342 United States

전화:

United States: 1-877-978-1112

Germany: +49-30-568-373827

United Kingdom: +44-800-808-5773

전화 시간 : 월요일-금요일 동부 표준시

포장 풀기

- (2) 소형 AXIS 탑 캡
- (2) 중간 AXIS 상단 캡 (기본적으로 설치됨)
- (2) 대형 AXIS 탑 캡
- (1) 후면 AXIS 발
- (1) 전면 AXIS 발
- (2) 교체 용 후면 축 받침 용 M4x10mm 볼트 (뒷발 용 매우 작은 볼트)
- (2) 더 오래된 세대 KICKR 아우 트리거 볼트

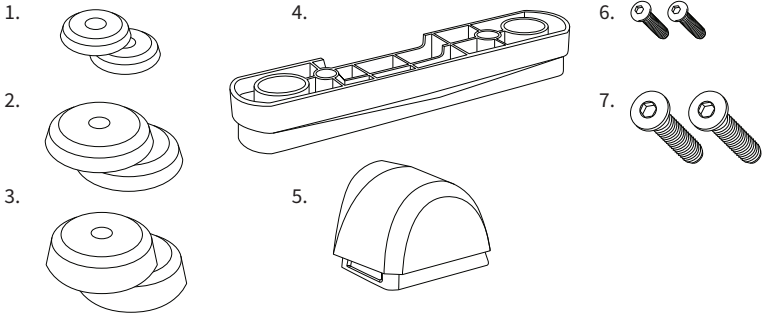

P 보호 : 운송 및 보관을 위해 모든 포장 및 보호 재료를 보관하십시오.

AXIS피트 설치

(1) 후면 받침대의 가장자리에 KICKR을 설정하십시오

후면베이스 풋 교체

(2) 기존 볼트 제거

(3) 기존베이스 제거

(4) 새로운 AXIS베이스 풋 설치
제공된 볼트로 m4x10

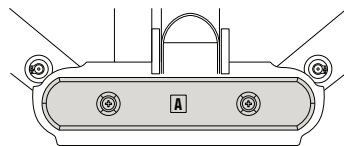
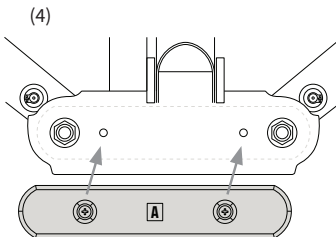
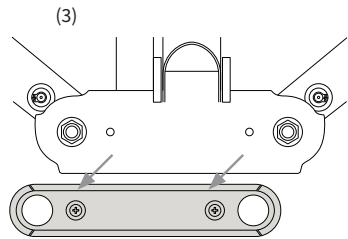
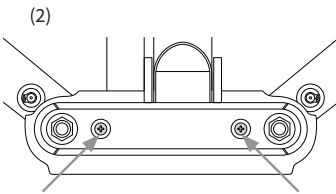
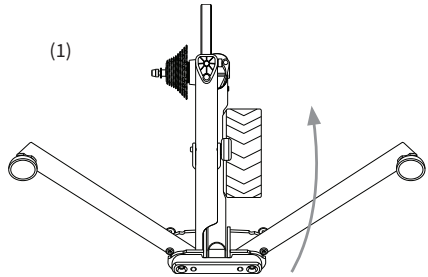

앞발 교체

- (5) 기존 전선을 풀니 다 발 볼트
- (6) 기존 발 제거
- (7) 새로운 AXIS 앞발 설치 기존 볼트로

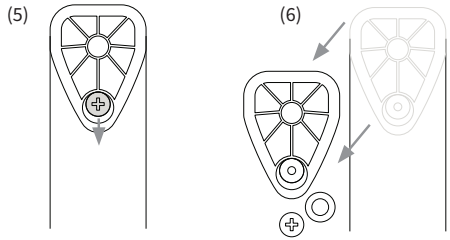

아우 트리거 피트 교체

- (8) 기존 나사를 풀니 다 킥 발
- (9) 잠금 고리를 기존 KICKR 발
- (10) 아우 트리거 푸트에 원하는 AXIS 캡을 설치하십시오.
참고 : KICKR 1 세대, 2 세대 또는 3 세대 인 경우 대체 볼트를 사용하십시오. AXIS Cap을 시작하려면 아래 차트를 참조하십시오.

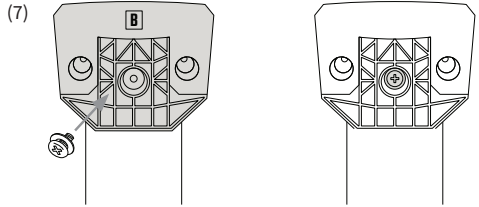

(11) 잠금 링 설치 AXIS발에

- (12) 새로운 AXIS 풋의 나사산AXIS

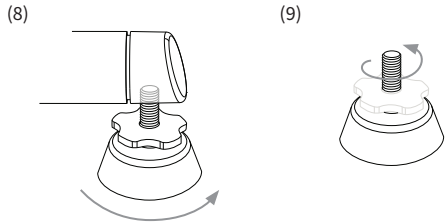

0-140 파운드 (0 - 63kg) 가장 작은 직경의 캡 사용

141-180 파운드 (63 - 81kg) 중간 캡 사용 (기본적으로 설치됨)

181 파운드 + (82 kg +) 가장 큰 직경의 캡 사용

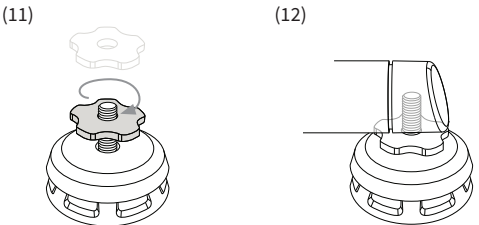
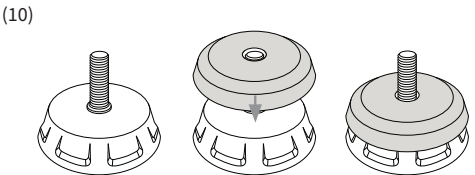

Lesen Sie zur Sicherheit dieses Handbuch und alle Sicherheitsinformationen sorgfältig durch, bevor Sie es zusammenbauen und verwenden.

- Vollständige Anweisungen, Videos und Informationen zur App-Kompatibilität finden Sie auf unserer Website unter **www.wahoofitness.com/instructions/kickraxis**.
- Montieren Sie den KICKR nur wie in den enthaltenen Informationen angegeben in diesem Handbuch.
- Ändern Sie den KICKR nicht.
- Die Bilder spiegeln möglicherweise das Endprodukt nicht genau wider.

Die folgenden Anweisungen müssen jederzeit beachtet werden, um Verletzungen und physische Schäden an Geräten und Umgebungen zu vermeiden. Die Anweisungen sind nach Grad klassifiziert von Gefahren oder Schäden, die bei unsachgemäßer Verwendung des Produkts auftreten können:

⚠ ACHTUNG

Die Nichtbeachtung der Anweisungen führt zum Tod oder schwere Verletzung.

⚠ WAARSCHUWING

Die Nichtbeachtung der Anweisungen führt zum Tod oder schwere Verletzung.

⚠ ACHTUNG

Die Nichtbeachtung der Anweisungen kann zu persönlichen Problemen führen Verletzungen und / oder physische Schäden an Geräten oder der Umgebung.

KICKR AXIS Kurzanleitung

Für erweiterte Anweisungen besuchen Sie bitte unsere Website durch Scannen dieses QR-Codes:



ACHTUNG

- Vor dem Beginn oder Ändern Für jedes Trainingsprogramm wenden Sie sich bitte an Ihren Arzt.
- Versuchen Sie nicht, das Fahrrad abzunehmen, während das Schwungrad in Bewegung ist.
- Halten Sie Kinder und Haustiere während des Gebrauchs vom KICKR fern.
- Verwenden Sie den KICKR nur auf einer stabilen, ebenen Oberfläche mit richtig eingestellten Nivellierfüßen.
- Seien Sie vorsichtig, wenn Sie auf dem KICKR stehen.
- Halten Sie den KICKR von Wasser fern.
- Verwenden Sie nur das mit dem KICKR gelieferte Netzteil.

Vielen Dank für den Kauf der Wahoo KICKR AXIS!

MEHR ERFAHREN:

Anleitungsvideos, kompatible Apps, FAQs oder eine Supportanfrage finden Sie unter: www.wahoofitness.com/support

BITTE KONTAKTIEREN SIE UNS MIT FRAGEN ODER ANLAGEN AN:

Wahoo Fitness
90 W. Wieuca Rd NE
Suite 110
Atlanta, GA 30342 United States

TELEFON:

United States: 1-877-978-1112
Germany: +49-30-568-373827
United Kingdom: +44-800-808-5773
Telefonische Öffnungszeiten:
Montag - Freitag 10-19 Uhr Eastern Time Zone

AUSPACKEN

1. (2) Kleine AXIS Top Caps
2. (2) Mittelkappen der mittleren Achse (standardmäßig installiert)
3. (2) Große AXIS-Deckkappen
4. (1) Hinterer AXIS -Fuß
5. (1) Vorderer "AXIS -Fuß
6. (2) M4x10mm-Schrauben für den Ersatz-AXIS-Hinterfuß (dies sind sehr kleine Schrauben für den Hinterfuß)
7. (2) KICKR-Auslegerschrauben der älteren Generation (dies sieht aus wie die vorhandene Schraube, mit der sie eingeschraubt werden, jedoch mit unterschiedlicher Steigung).

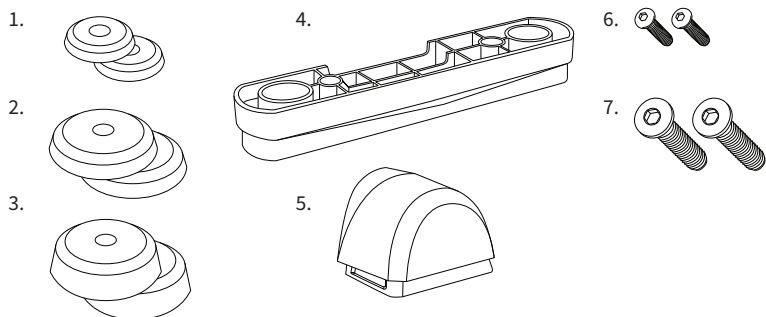

P **PROTIP:** Bewahren Sie alle Verpackungen und Schutzmaterialien für Transport und Lagerung auf.

AXIS -FÜSSE INSTALLIEREN

(1) Stellen Sie den KICKR auf die Kante des hinteren Basisfußes

Ersetzen Sie den hinteren Basisfuß

(2) Entfernen Sie die vorhandenen Schrauben

(3) Entfernen Sie die vorhandene Basis

(4) Installieren Sie den neuen AXIS-Basisfuß mit den mitgelieferten schrauben m4x10

(1)

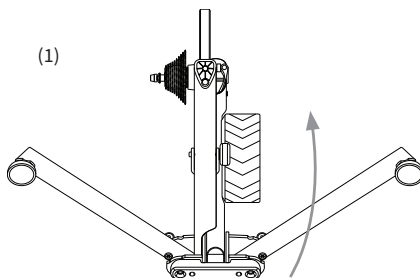

(2)

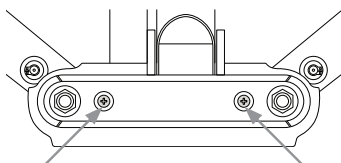

(3)

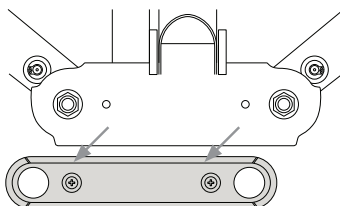

(4)

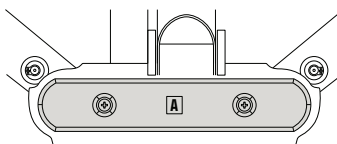
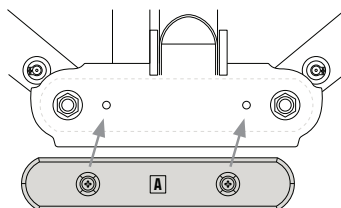

Ersetzen Sie den Vorderfuß

- (5) Schrauben Sie die vorhandene Front ab Fußschraube
- (6) Entfernen Sie den vorhandenen Fuß
- (7) Installieren Sie den neuen AXIS-Vorderfuß mit vorhandenem Bolzen

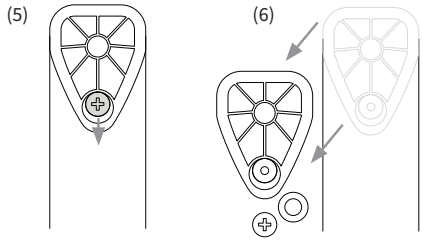

Ersetzen Sie die Auslegerfüße

- (8) Schrauben Sie das vorhandene ab KICKR Füße
- (9) Entfernen Sie den Sicherungsring von der vorhandene KICKR-Fuß
- (10) Bringen Sie die gewünschte AXIS-Kappe am Auslegerfuß an. *Hinweis: Wenn Sie eine KICKR-Generation 1, 2 oder 3 haben, verwenden Sie die alternativen Schrauben. Informationen zum Starten von AXIS Cap finden Sie in der folgenden Tabelle.*
- (11) Installieren Sie den Sicherungsring auf dem AXIS Fuß
- (12) Den neuen AXIS-Fuß einfädeln

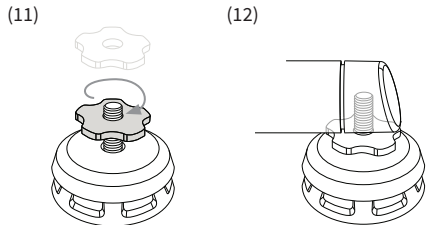
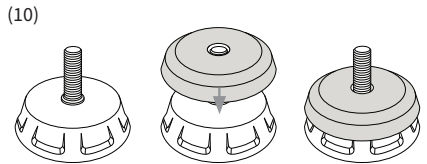
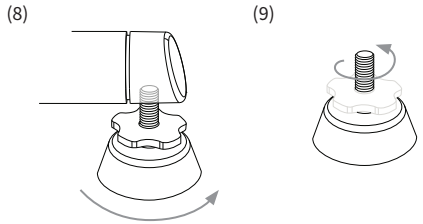
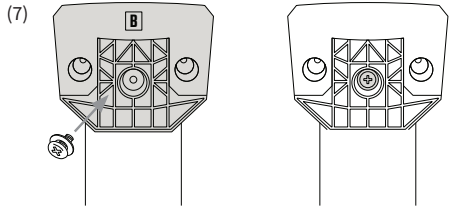

Verwenden Sie eine Kappe mit dem kleinsten Durchmesser



Verwenden Sie die mittlere Kappe (standardmäßig installiert)

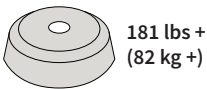

Verwenden Sie eine Kappe mit dem größten Durchmesser

为安全起见,在组装和使用之前,请通读本手册和所有安全信息。

- 完整的设置说明,视频以及有关应用程序兼容性的信息可以在我们的网站上找到,网址为www.wahoofitness.com/instructions/kickraxis。
- 仅按照所包含的信息进行组装 在本手册中。
- 请勿修改KICKR。
- 图像可能无法完全反映最终产品。

为了防止人身伤害和设备及周围环境的物理损坏,必须始终遵守以下说明。说明书按程度分类 错误使用该产品可能会导致的危险或损坏:



不遵守指示将导致死亡或严重的伤害。



不遵守指示将导致死亡或严重的伤害。



不遵守指示可能导致个人对设备或周围环境的伤害和/或物理损坏。

KICKR AXIS 快速入门指南

有关更多说明,请访问我们的网站通过扫描此QR码:



注意

- 开始或修改之前任何锻炼计划, 请咨询您的医生。
- 飞轮行驶时, 请勿尝试卸下自行车。
- 使用时, 让儿童和宠物远离KICKR。
- 仅在调整了水平支脚的稳定水平表面上使用KICKR。
- 站在踢腿上站立时请小心。
- 使 KICKR远离水。
- 仅使用KICKR随附的电源适配器。

感谢您购买Wahoo KICKR AXIS!

学到更多:

有关教学视频, 兼容的应用程序, 常见问题解答或要提交支持请求, 请访问:
www.wahoofitness.com/support

请通过以下方式与我们联系:

Wahoo Fitness
90 W. Wieuca Rd NE
Suite 110
Atlanta, GA 30342 United States

电话:

United States: 1-877-978-1112
Germany: +49-30-568-373827
United Kingdom: +44-800-808-5773
电话时间: 周一至周五东部时区上午
10点至晚上7点

开箱

1. (2) 小型AXIS顶盖
2. (2) 中轴AXIS顶盖 (默认安装)
3. (2) 大型AXIS顶盖
4. (1) 后 AXIS底脚
5. (1) 前 AXIS底脚
6. (2) 个M4x10mm螺栓, 用于替换后轴
AXIS底脚 (这些是用于后底脚的非常
小的螺栓)
7. (2) 较早的KICKR支腿支腿螺栓 (看
起来像现有的螺栓, 它们以不同的螺
距拧入)

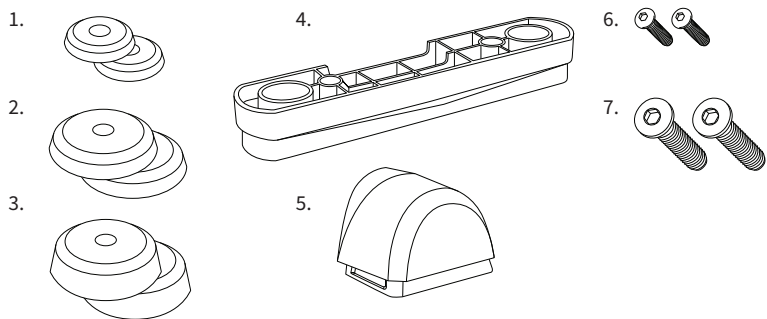

P 提示：保存所有包装和保护性材料，以进行运输和存储。

安装AXIS脚

(1) 将KICKR放在后基脚的边缘

更换后基脚

(2) 拆下现有的螺栓

(3) 移除现有的底座

(4) 安装新的AXIS底座 使用随附的螺栓m4x10

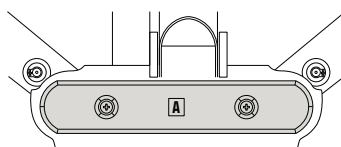
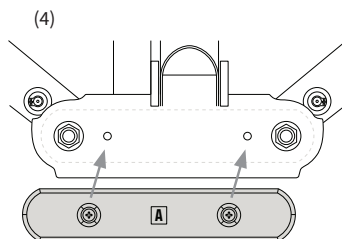
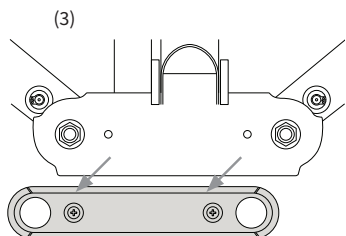
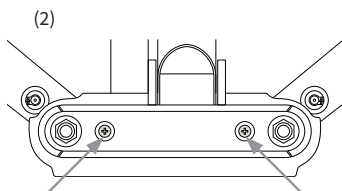
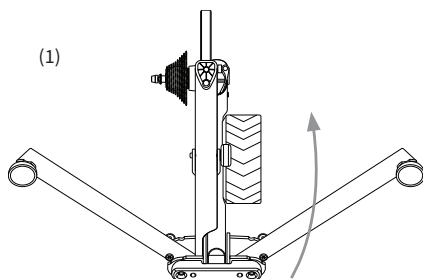

更换前脚

- (5) 拧下现有的前面板脚螺栓
- (6) 拆下现有的脚
- (7) 安装新的AXIS前脚现有螺栓

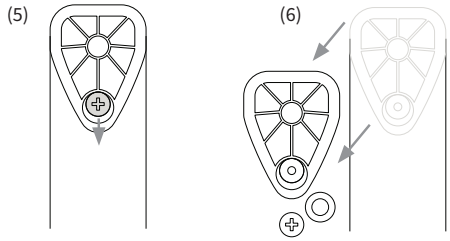

更换支腿脚

- (8) 拧下现有的KICKR脚
- (9) 从现有的 KICKR脚
- (10) 在支腿上安装所需的AXIS盖。注意:如果您有第1、2或3代KICKR, 则使用备用螺栓。请参阅下表, 以启动AXIS Cap。
- (11) 安装锁紧环在AXIS脚上
- (12) 插入新的AXIS底脚

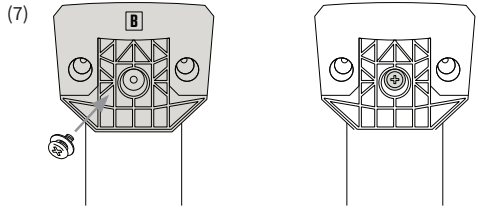

0-140磅 (0 - 63公斤)
使用最小直径的盖子

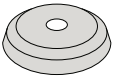

141-180磅 (63 - 81公斤)
使用中帽 (默认安装)

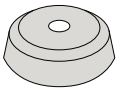

181磅+ (82公斤+)
使用最大直径的盖子

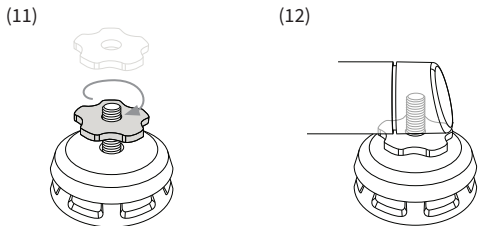
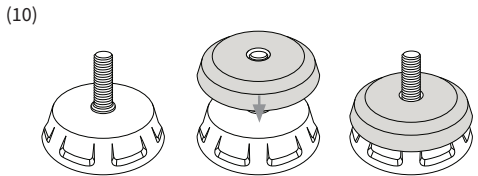
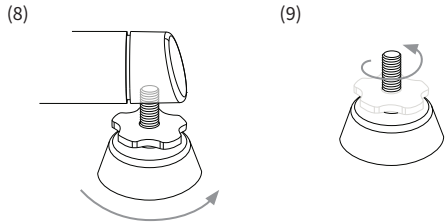

為安全起見，在組裝和使用之前，請通讀本手冊和所有安全信息。

- 完整的設置說明，視頻以及有關應用程序兼容性的信息可以在我們的網站上找到，網址為www.wahoofitness.com/instructions/kickraxis。
- 僅按照所包含的信息進行組裝在本手冊中。
- 請勿修改KICKR。
- 圖像可能無法完全反映最終產品。

為了防止人身傷害和設備及周圍環境的物理損壞，必須始終遵守以下說明。說明書按程度分類錯誤使用該產品可能會導致的危險或損壞：



危險

不遵守指示將導致死亡或嚴重的傷害。



警告

不遵守指示將導致死亡或嚴重的傷害。



注意

不遵守指示可能導致個人設備或周圍環境的人身傷害和/或物理損壞。

KICKR AXIS 快速入門指南

有關更多說明，請訪問我們的網站
通過掃描此QR碼：





注意

- 開始或修改之前任何鍛煉計劃，請諮詢您的醫生。
- 飛輪行駛時，請勿嘗試卸下自行車。
- 使用時，讓兒童和寵物遠離KICKR。
- 僅在調整了水平支腳的穩定水平表面上使用KICKR。
- 站在踢腿上站立時請小心。
- 使 KICKR 遠離水。
- 僅使用KICKR隨附的電源適配器。

感謝您購買Wahoo KICKR AXIS!

學到更多：

有關教學視頻，兼容的應用程序，常見問題解答或要提交支持請求，請訪問：
www.wahoofitness.com/support

請通過以下方式與我們聯繫， 以解答問題：

Wahoo Fitness
90 W. Wieuca Rd NE
Suite 110
Atlanta, GA 30342 United States

電話：

United States: 1-877-978-1112
Germany: +49-30-568-373827
United Kingdom: +44-800-808-5773
電話時間：週一至週五東部時區上午
10點至晚上7點

開箱

1. (2) 小型AXIS頂蓋
2. (2) 中軸AXIS頂蓋 (默認安裝)
3. (2) 大型AXIS頂蓋
4. (1) 後 AXIS底腳
5. (1) 前 AXIS底腳
6. (2) 個M4x10mm螺栓，用於替換後軸
AXIS底腳 (這些是用於後底腳的非常
小的螺栓)
7. (2) 較舊的KICKR支腿支腿螺栓 (看
起來像現有的螺栓，它們以不同的螺
距擰入)

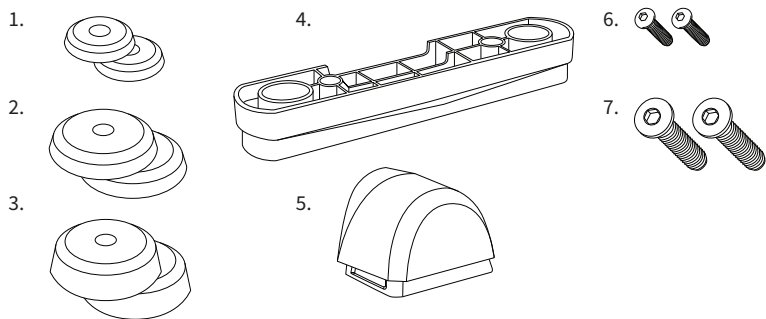

P 提示：保存所有包裝和保護性材料，以進行運輸和存儲。

安裝AXIS腳

(1) 將KICKR放在後基腳的邊緣

更換後基腳

(2) 拆下現有的螺栓

(3) 移除現有的底座

(4) 安裝新的AXIS底腳使用隨附的螺栓m4x10

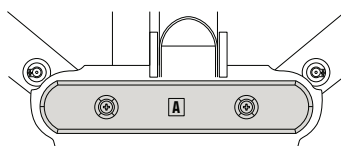
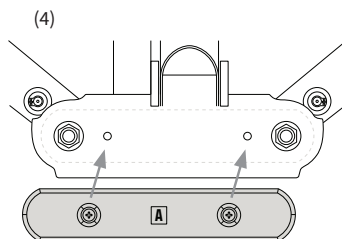
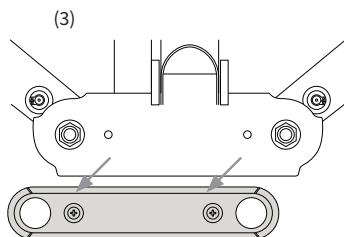
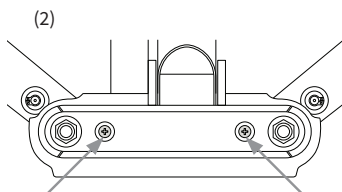
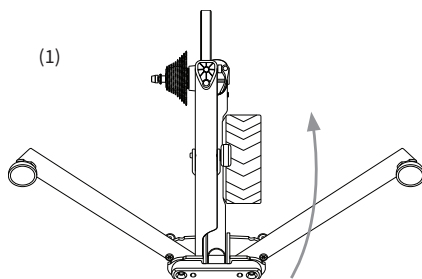

更換前腳

- (5) 擰下現有的前面板腳螺栓
- (6) 拆下現有的腳
- (7) 安裝新的AXIS前腳現有螺栓

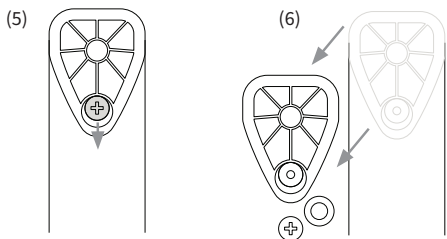

更換支腿腳

- (8) 擰下現有的 KICKR腳
- (9) 從現有的 KICKR腳
- (10) 在支腿上安裝所需的AXIS蓋。注意：如果您使用的是 KICKR第一代、第二代或第三代，請使用備用螺栓。請參閱下表，以啟動AXIS Cap。

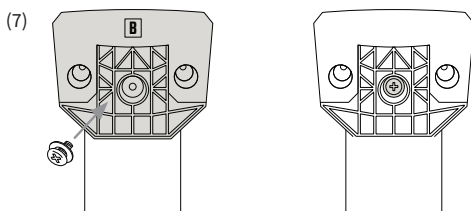

- (11) 安裝鎖緊環在AXIS腳上
- (12) 插入新的AXIS底腳

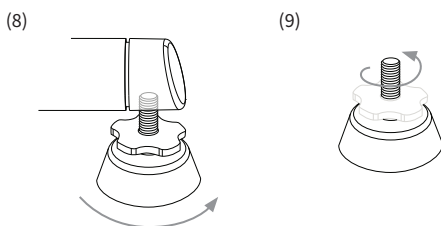

0-140磅 (0 - 63公斤)
使用最小直徑的蓋子

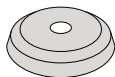

141-180磅 (63 - 81公斤)
使用中帽 (默認安裝)

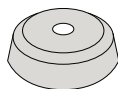

181磅+ (82公斤+)
使用最大直徑的蓋子

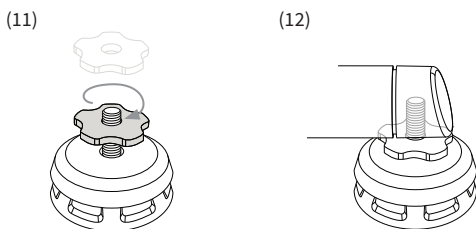
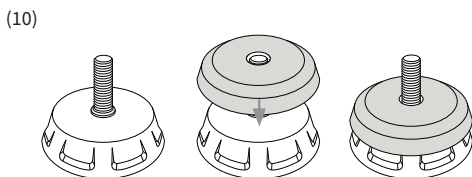

安全のため、組み立ておよび使用前に、このマニュアルとすべての安全情報をよくお読みください。

- 完全なセットアップ手順、ビデオ、およびアプリの互換性に関する情報は、[www.wahoofitness.com / instructions / kickraxis](http://www.wahoofitness.com/instructions/kickraxis)のWebサイトにあります。
- 含まれている情報に記載されているとおりにのみKICKRを組み立てるこのマニュアル。
- KICKRを変更しないでください。
- 画像は最終製品を正確に反映していない場合があります。

人身への傷害および機器とその周辺への物理的損傷を防ぐために、次の指示を常に守ってください。指示は程度によって分類されています製品を誤って使用した場合に発生する可能性のある危険または損傷：

**危険**

指示に従わないと死に至るまたは重傷。

**警告**

指示に従わないと死に至るまたは重傷。

**注意**

指示に従わないと、個人的な問題を引き起こす可能性があります怪我および/または機器や環境への物理的損傷。

KICKR AXIS クイックスタート ガイド

詳細な手順については、当社のウェブサイトをご覧くださいこのQRコードスキャンして：



注意

- 開始または変更する前に運動プログラムは医師にご相談ください。’
- フライホイールが動いている間は自転車を降ろそうとしないでください。
- 使用中は、子供やペットをKICKRに近づけないでください。
- KICKRは、適切に調整された水平調節脚のある安定した水平な表面でのみ使用してください。
- KICKRに乗って立っているときは注意してください。
- KICKRを水から離してください。
- KICKRに付属の電源アダプターのみを使用してください。

Wahoo KICKR AXISをお買い上げいただきありがとうございます！ ございます！

もっと詳しく知る：

説明ビデオ、互換アプリ、FAQ、またはサポートリクエストの送信については、www.wahoofitness.com/supportにアクセスしてください。

ご質問やご不明な点がございましたら、下記までお問い合わせください。

Wahoo Fitness
90 W. Wieuca Rd NE
Suite 110
Atlanta, GA 30342 United States

電話：

United States: 1-877-978-1112
Germany: +49-30-568-373827
United Kingdom: +44-800-808-5773
電話受付時間：月曜日-金曜日午前
10時～午後7時東部時間帯

開梱

1. (2) 小さなAXISトップキャップ
2. (2) ミドルAXISトップキャップ
(デフォルトでインストール)
3. (2) 大きなAXISトップキャップ
4. (1) リアAXISフット
5. (1) フロントAXISフット
6. (2) 交換用後部AXISフット用の
M4x10mmボルト (これらは後部フット
用の非常に小さなボルトです)
7. (2) 旧世代のKICKRアウトリガーボルト
(これは既存のボルトに似ていますが、
ピッチが異なります)

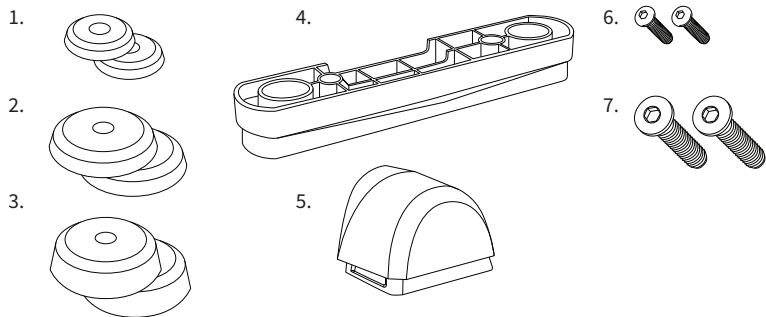

P ヒント：輸送と保管のためにすべての梱包材と保護材を保管してください。

AXISフィートのインストール

1) リアベースフットの端にKICKRをセット

リアベースフットを交換してください

(2) 既存のボルトを取り外す

(3) 既存のベースを削除する

(4) 新しいAXISベースフットを取り付けます
付属のボルトm4x10

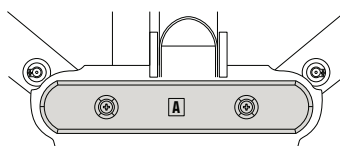
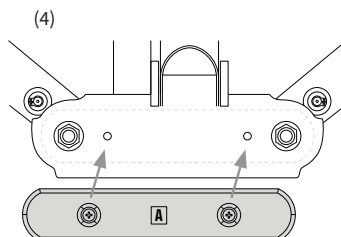
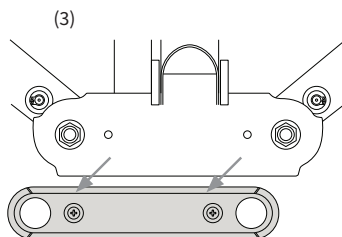
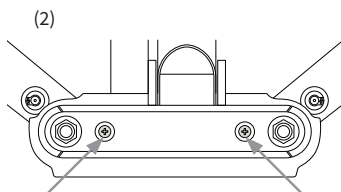
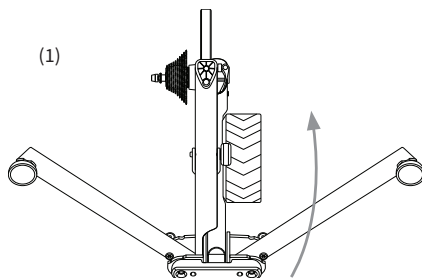

前足を交換してください

- (5) 既存のフロントを緩めますフットボルト”
- (6) 既存の足を削除
- (7) 新しいAXISフロントフットを取り付ける既存のボルト付き

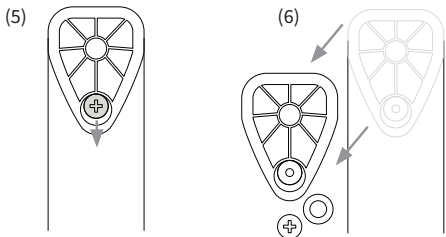

アウトリガーフィートを交換してください

- (8) 既存のネジを緩めますKICKR フィット”
- (9) ロックリングを外します既存の KICKRフット
- (10) アウトリガーフットに希望の AXISキャップを取り付けます。注: KICKRジェネレーションが1, 2, または3の場合、代替ボルトを使用します。AXIS Capの起動については、以下の表を参照してください。
- (11) ロックリングを取り付ける AXISフット
- (12) 新しいAXISフットのスレッド

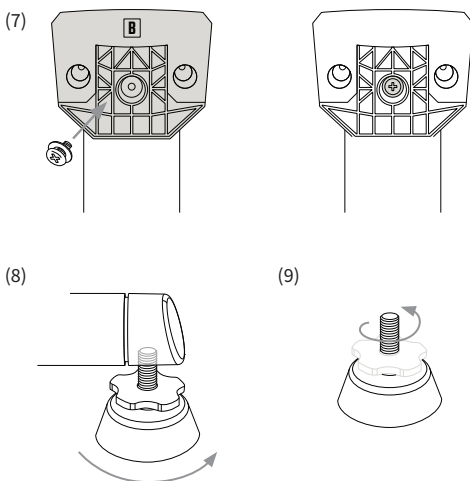

0~140ポンド (0~63 kg)
最小直径のキャップを使用

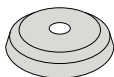

141-180ポンド (63 - 81 kg)
ミドルキャップを使用 (デフォルトでインストール)

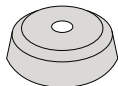

181ポンド+ (82 kg +)
最大径のキャップを使用

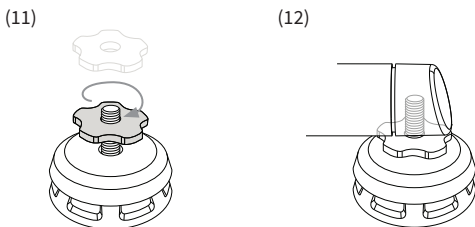
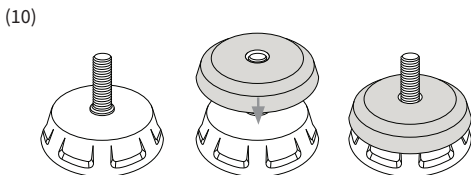

wahoo

wahoofitness.com

Rev 1